

FTD50~400CN

FTD预加载方法

预加载功能是指，在测量过程中，使用旋钮加载一个接近测量点的预加载扭矩，以减小转角的功能。

使用FTD扭力螺丝刀时，预加载功能可防止接近最大扭矩时因手腕扭曲而难以读取扭矩值。

1. 用左手握住FTD螺丝刀，用右手手指逆时针方向转动预加载旋钮(顺时针方向测量时)。
2. 空转几圈后，指针开始摆动，即可轻松设定任意扭矩值。
3. 如果您不希望使用预加载功能，则转动预加载旋钮，直到无轴力，且中心的设定指示器(红色标记)指针指向FREE标记为止。

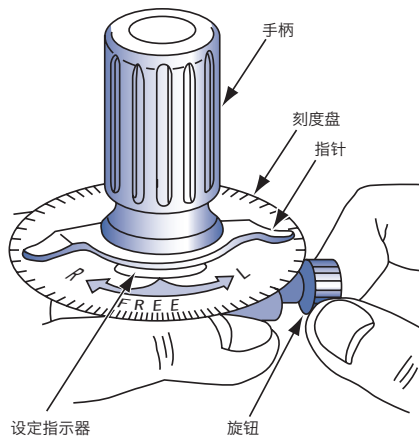

FTD-S

设定FTD-S指示器和记忆指针的方法

1. 对齐刻度，确认指示器指向零。如果未指向零，在刻度盘上轻轻向下按压并转动，将其调整到零。
2. 将记忆指针沿测量方向的反向转动，直到与主指示器对齐。
3. 进行扭矩测量或扭矩紧固。

